



LAFONTAINE 36
POLANCO



UBICACIÓN

DESARROLLO

NIVEL E

NIVEL 1

NIVEL 2

NIVEL 3

NIVEL 4

NIVEL 5

LAFONTAINE 36
POLANCO





UBICACIÓN

DESAROLLO

NIVEL E

NIVEL 1

NIVEL 2

NIVEL 3

NIVEL 4

NIVEL 5



LAFONTAINE 36

POLANCO



UBICACIÓN

DESAROLLO

NIVEL E

NIVEL 1

NIVEL 2

NIVEL 3

NIVEL 4

NIVEL 5

LAFONTAINE 36

POLANCO

Exclusivo desarrollo compuesto por 8 departamentos ubicados en una privilegiada zona de Polanco, entre el icónico Parque Lincoln y Campos Elíseos.

Su cercanía a Reforma y Palmas lo convierte en un enclave estratégico para disfrutar de la vida citadina.

Los departamentos ofrecen espacios amplios y luminosos, con distribuciones inteligentes que maximizan la funcionalidad y el aprovechamiento del espacio.





UBICACIÓN

DESAROLLO

NIVEL E

NIVEL 1

NIVEL 2

NIVEL 3

NIVEL 4

NIVEL 5

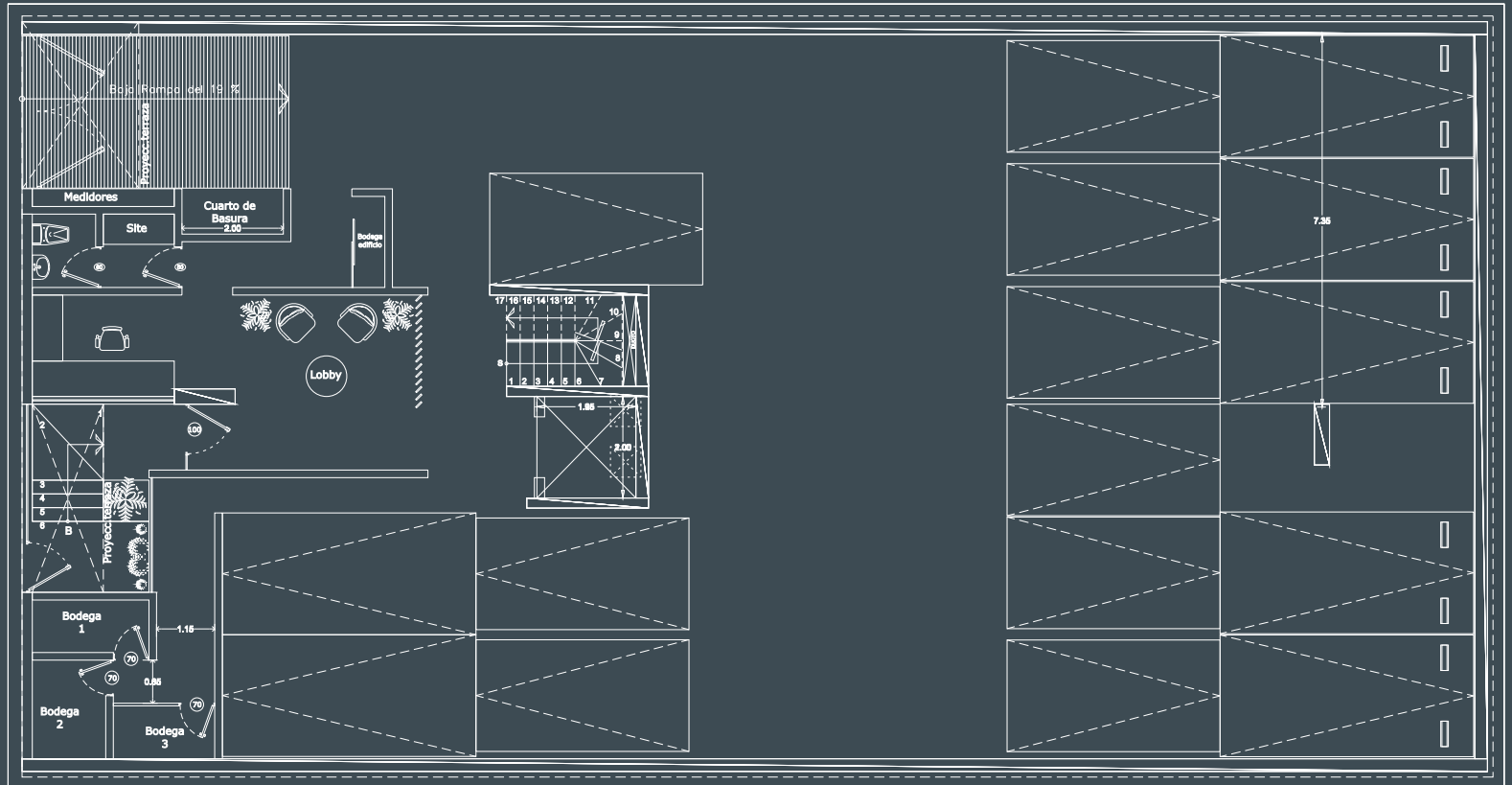

2

CAJONES POR DEPARTAMENTO





UBICACIÓN

DESARROLLO

NIVEL E

NIVEL 1

NIVEL 2

NIVEL 3

NIVEL 4

NIVEL 5

LAFONTAINE 36
POLANCO

NIVEL 1

GH1

152 m² INTERIORES

47 m² TERRAZAS

3 3.5 2

VENDIDO

DISPONIBLE

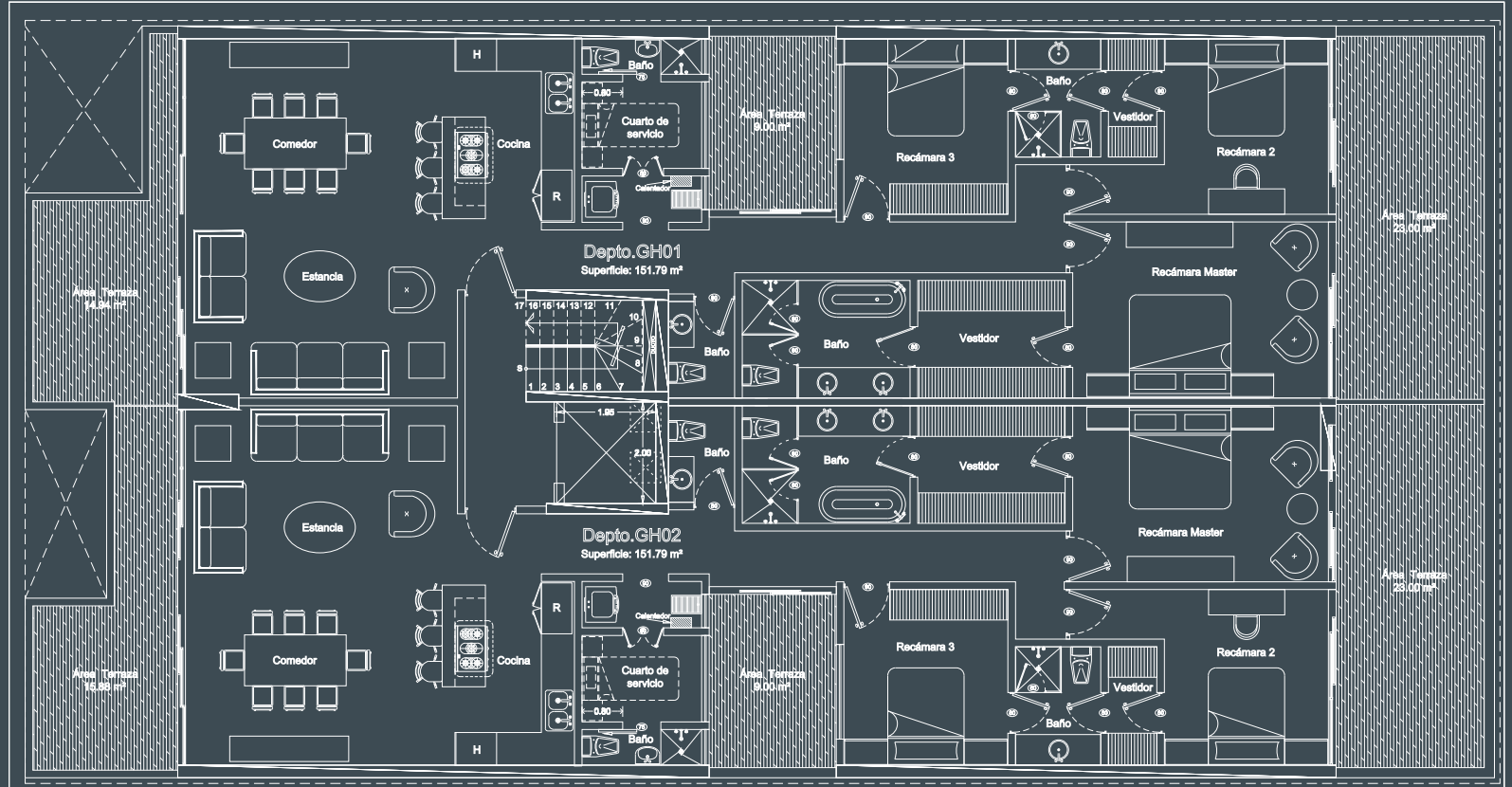

VENDIDO

DISPONIBLE

GH2

152 m² INTERIORES

48 m² TERRAZAS

3 3.5 2



UBICACIÓN

DESARROLLO

NIVEL E

NIVEL 1

NIVEL 2

NIVEL 3

NIVEL 4

NIVEL 5

LAFONTAINE 36
POLANCO

NIVEL 2

201

149 m² INTERIORES

14 m² TERRAZAS

3 3.5 2

VENDIDO

DISPONIBLE

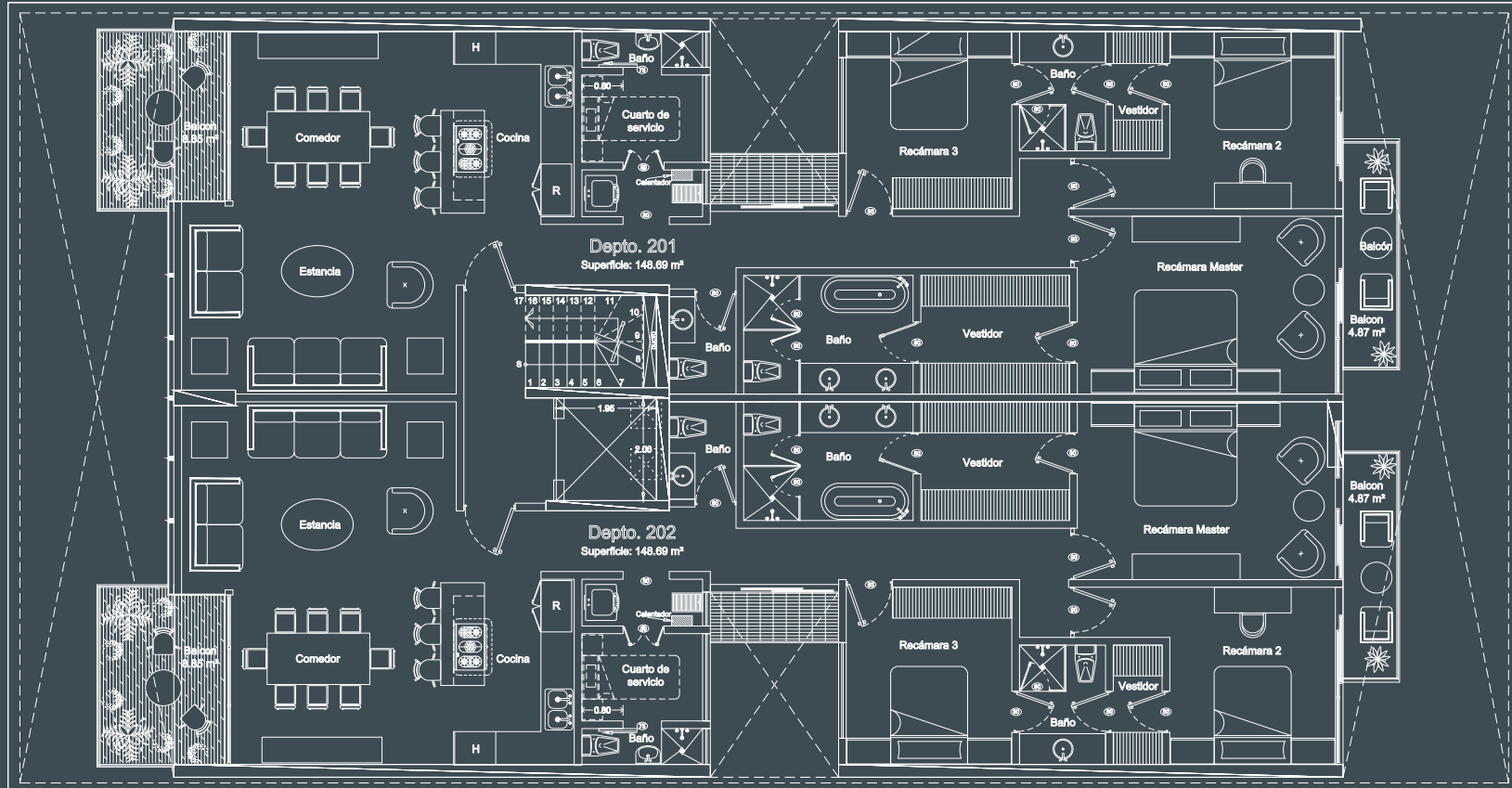

VENDIDO

DISPONIBLE

202

149 m² INTERIORES

14 m² TERRAZAS

3 3.5 2



301

NIVEL 3

149 m² INTERIORES
14 m² TERRAZAS

VENDIDO
DISPONIBLE

3 3.5 2

UBICACIÓN

DESARROLLO

NIVEL E

NIVEL 1

NIVEL 2

NIVEL 3

NIVEL 4

NIVEL 5

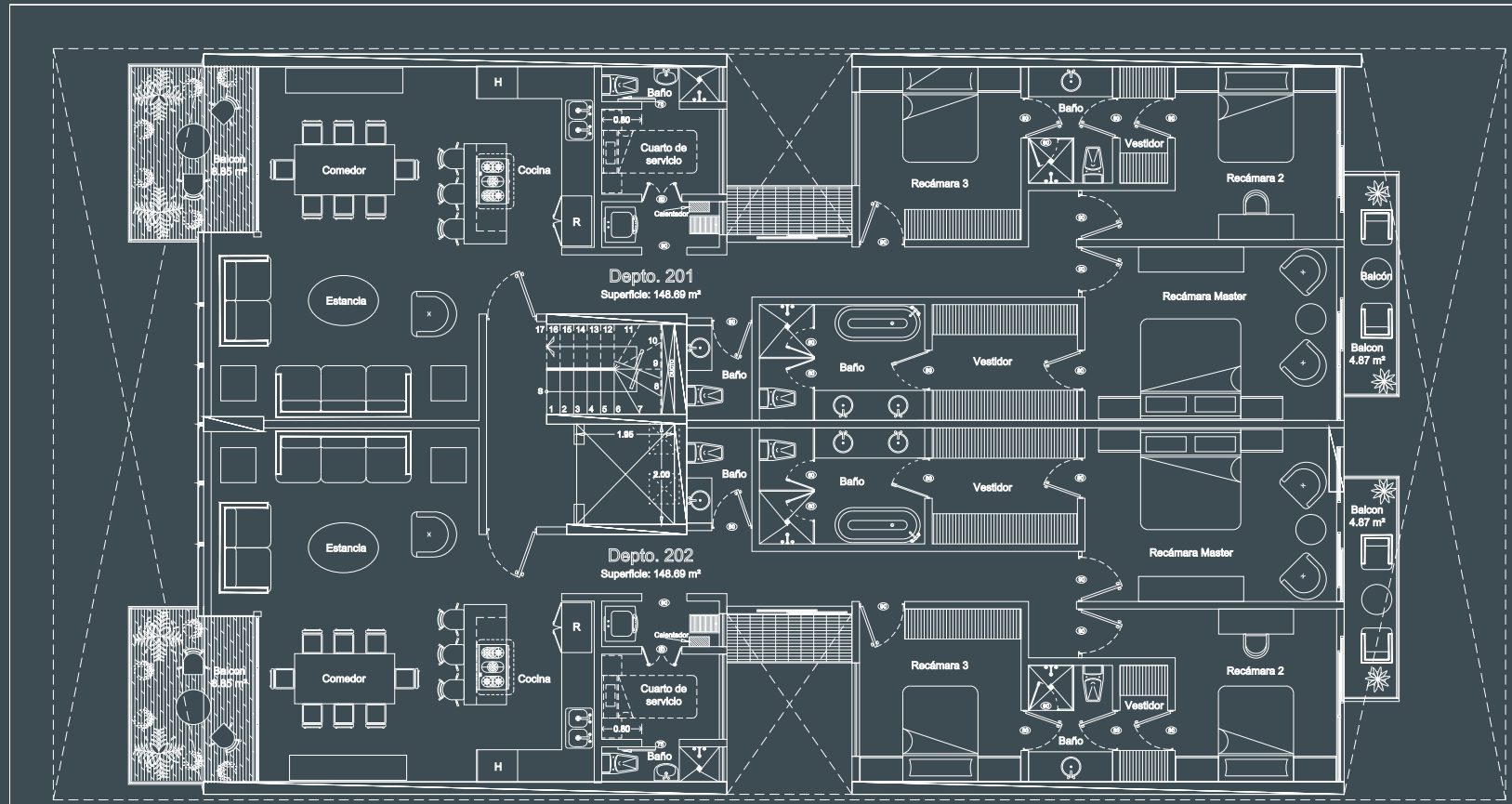

LAFONTAINE 36
POLANCO

VENDIDO
DISPONIBLE

302

149 m² INTERIORES
14 m² TERRAZAS

3 3.5 2



UBICACIÓN

DESARROLLO

NIVEL E

NIVEL 1

NIVEL 2

NIVEL 3

NIVEL 4

NIVEL 5

LAFONTAINE 36
POLANCO

NIVEL 4

PH1_{PB}

125 m² INTERIORES

30 m² TERRAZAS

3 3.5 4

VENDIDO

DISPONIBLE

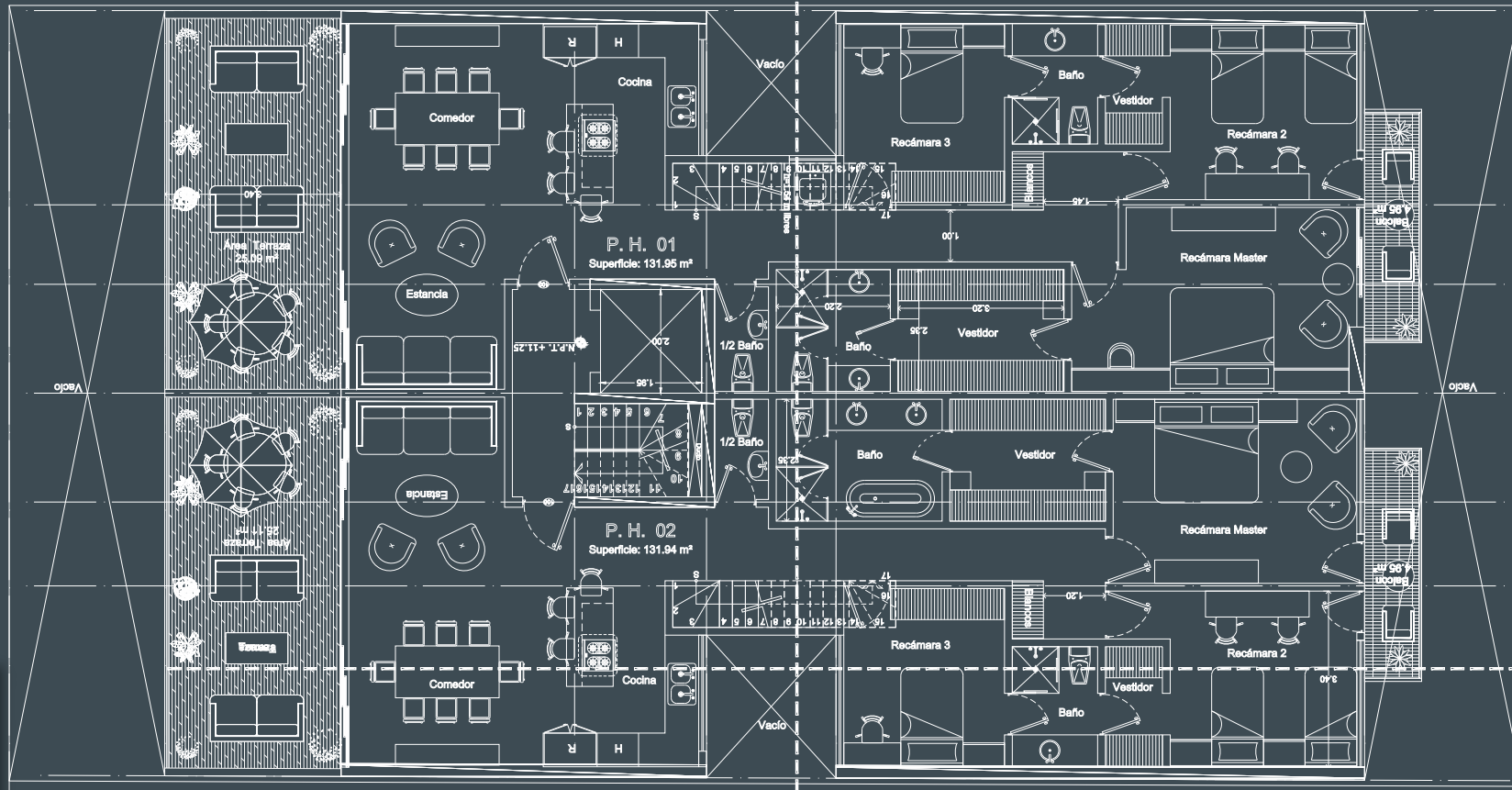

VENDIDO

DISPONIBLE

PH2_{PB}

125 m² INTERIORES

30 m² TERRAZAS

3 3.5 4



NIVEL 4

PH1 RG

36 m² INTERIORES

86 m² TERRAZAS

UBICACIÓN

DESARROLLO

NIVEL E

NIVEL 1

NIVEL 2

NIVEL 3

NIVEL 4

NIVEL 5

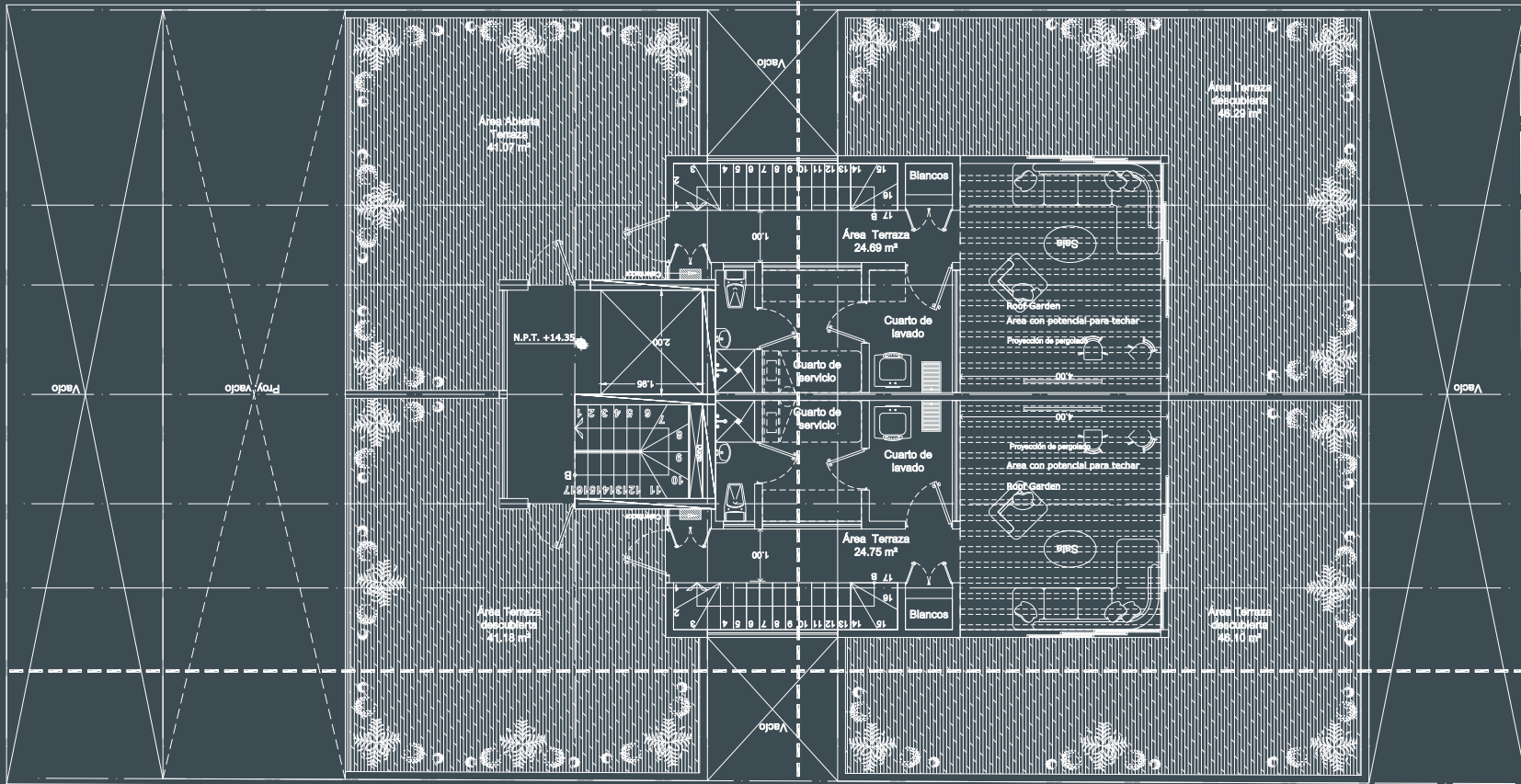

LAFONTAINE 36
POLANCO

PH2 RG

36 m² INTERIORES

86 m² TERRAZAS



LISTA DE PRECIOS

PREVENTA

DEPTO	TOTAL M2	M2 DE TERRAZAS	PRECIO	E	BODEGAS
GH 1	189.7	37.9	VENDIDO	2	SI
GH 2	190.7	38.9	VENDIDO	2	SI
201	162.4	13.7	VENDIDO	2	SI
202	162.4	13.7	VENDIDO	2	SI
301	162.4	13.7	VENDIDO	2	SI
302	162.4	13.7	VENDIDO	2	SI
PH 1	220.5	58.7	VENDIDO	2	SI
PH 2	220.5	58.7	\$ 23,200,000.00	2	SI



DISPONIBILIDAD



VENDIDO
DISPONIBLE PH1

PH2
VENDIDO
DISPONIBLE

VENDIDO
DISPONIBLE 301

302
VENDIDO
DISPONIBLE

VENDIDO
DISPONIBLE 201

202
VENDIDO
DISPONIBLE

VENDIDO
DISPONIBLE GH1

GH2
VENDIDO
DISPONIBLE



ESQUEMA DE PAGOS

MONTO	FECHA
40%	A LA FIRMA DEL CONTRATO
40%	DIFERIDO EN PERIODO DE CONTRUCCIÓN (INICIANDO 30 DÍAS A LA FIRMA DEL CONTRATO).
20%	A LA FIRMA DE LA ESCRITURA ABTE NOTARIO PUBLICO.



+



LAFONTAINE 36
POLANCO